

Wichtige Information zur Installation des Bedienelements

MADE BY INWERK

Ihr neuer Masterlift 2 ist mit einem hochsensiblen Auffahr-Kollisionsschutz-Sensor im Bedienelement ausgestattet und bedarf einer akkurat ausgeführten Montage für eine einwandfreie Funktion.

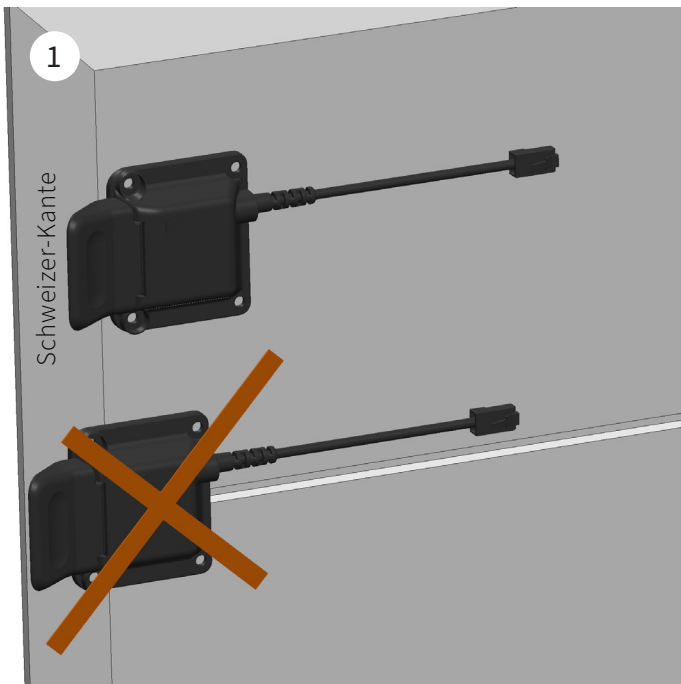

Niemals über Fräsnuten oder Senkbohrungen platzieren!

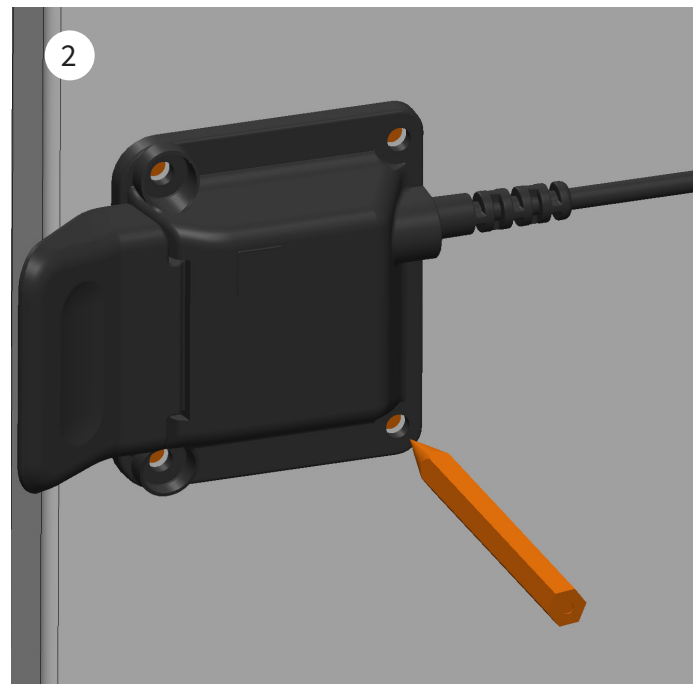

Bohrpunkte auf Tischplatte übertragen.

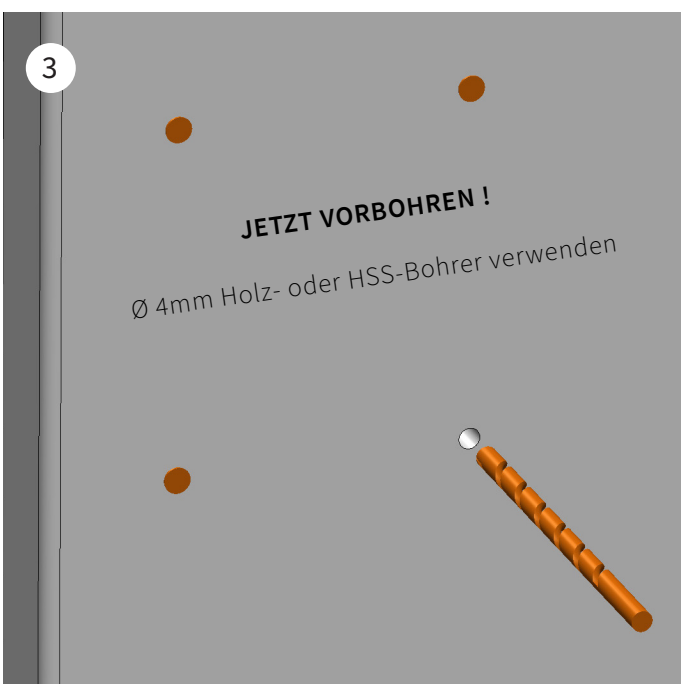

Löcher 5-10mm tief bohren. Fläche staubfrei halten!

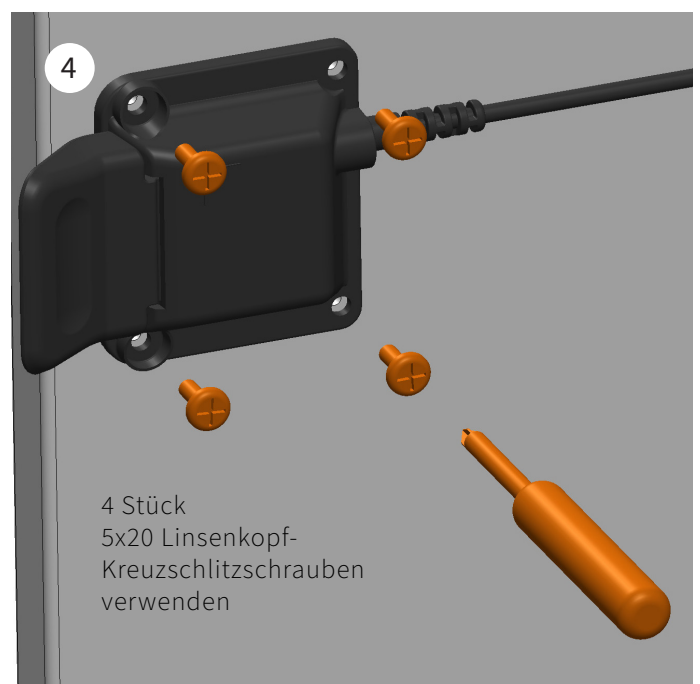

Bedienelement gleichmäßig fest anschrauben.