

MONTAGEINFORMATIONEN

ASSEMBLY INSTRUCTIONS

MONTAGE-INFORMATIE

(D)

(GB)

(NL)

042

Personal Container

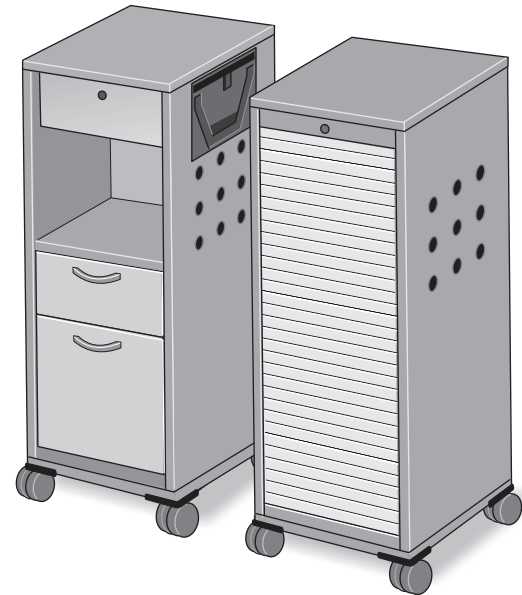

1



S/ES

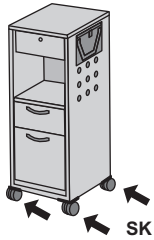

SK

Werkzeug
Tools
Gereedschap



(D)

Allgemeine Hinweise

Vor Montagebeginn Transportverpackung entfernen und die Lieferung auf Vollständigkeit, Richtigkeit und Qualität überprüfen. Schlüssel S mit Ersatzschlüssel ES aus dem Beutel entnehmen und Funktion der Zentralverriegelung und Auszugssperre prüfen; In der Montageanleitung werden alle alternativen bzw. optionalen Ausstattungsvarianten dargestellt. Die für Sie gültigen Ausführungen entnehmen Sie bitte den entsprechenden Lieferunterlagen.
Abb. 1.1

Entfernen Sie die Transportschutzkappen SK von den Laufrollen **Abb. 1.2, 1.3**

(GB)

General instructions

Before assembly, remove transport packing, and check that all parts are present and correct, and of proper quality. Remove key S and spare key ES from the bag, and check that the central locking system and the drawer stop work properly; the assembly instructions show all alternatives or optional versions. The details of your version are to be found in the delivery documents.
Fig. 1.1

Remove the transport cover lid SK from the castors **Fig. 1.2, 1.3**

(NL)

Algemene aanwijzingen

Voor het begin van de montage de transportverpakking verwijderen en de levering op volledigheid, juistheid en kwaliteit controleren. Sleutel S met reservesleutel ES uit het zakje nemen en de functie van de centrale portiervergrendeling en de uittrekblokkering controleren; in de montageaanwijzing worden alle alternatieven resp. optimale uitrustingsvarianten afgebeeld. De voor U geldige uitvoeringen leidt U alstublieft uit de desbetreffende leveringsdocumenten af. **Afb. 1.1**

Verwijder de transportkappen SK van de wielen **Afb. 1.2, 1.3**

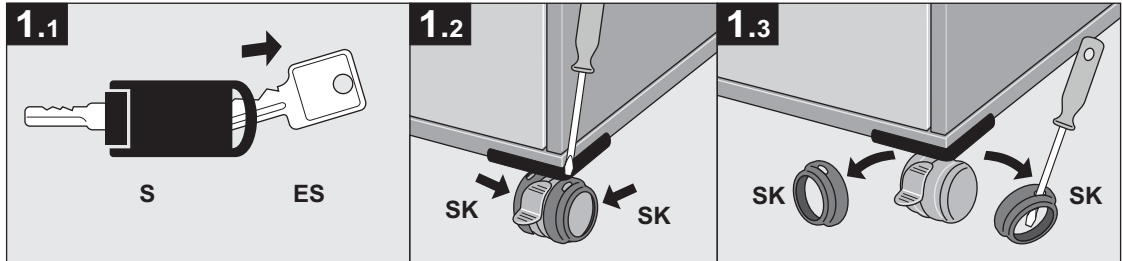

2

Prüfzeichen/Zertifikate



Approvals/Certificates

Keuringsteken / certificaten

3

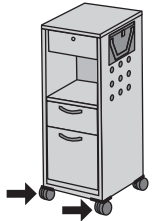

Bei Containern mit der Ausstattung "Rollen feststellbar" sind diese während der Arbeitsposition grundsätzlich festzustellen ...
F: feststellen, **L:** lösen

Abb. 3.1

... und zur Vermeidung einer Stolpergefahr nach innen zu drehen.

Abb. 3.2

Sicherheitshinweise

If your container has "lockable castors", the castors must be locked when the container is in working position ...

F: lock **L:** unlock

Fig. 3.1

...and to avoid tripping over them, they should be turned inwards.

Fig. 3.2

Veiligheidsaanwijzingen

Bij containers met de uitrusting "rollen vast te zetten" moeten deze gedurende de arbeidspositie principieel vast gezet worden...

F = vastzetten; **L =** lossen

Afb. 3.1

... en voor het vermijden van struikelgevaar naar binnen worden gedraaid.

Afb. 3.2

3.1

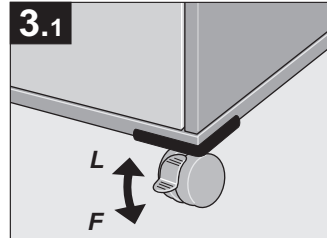

3.2

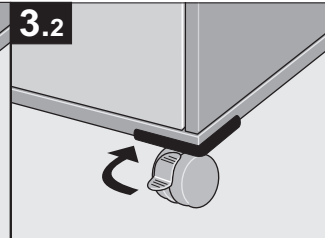

4

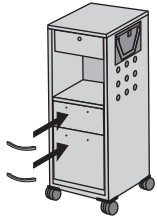

Demontage/Montage der Griffe

Demontage/Montage der Griffe mittels Schrauben **S1** (M4 x 25) bzw. **S2** (M4 x 12) von den Innenseiten der Schubladenblenden aus vornehmen

Abb. 4.1, Abb. 4.2

Removing/assembly drawer handles

Remove/assemble the handles using screws **S1** (M14 x 25) or **S2** (M4 x 12) on the inside of the drawer front.

Figs. 4.1 and 4.2

Demontage / montage van de grepen

Demontage / montage van de grepen met behulp van de schroeven **S1** (M4 x 25) resp. **S2** (M4 x 12) vanuit de binnenkanten van de schuifladeblinden uitvoeren.

Afb. 4.1, afb. 4.2

Beschlagselemente

Fittings

Beslagelementen

S1  M4 x 25

S2  M4 x 12

Werkzeug

Tools

Gereedschap



4.1

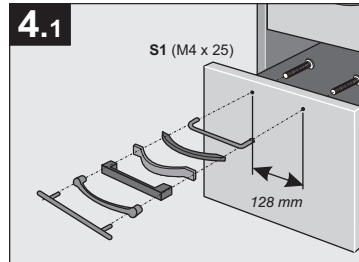

4.2

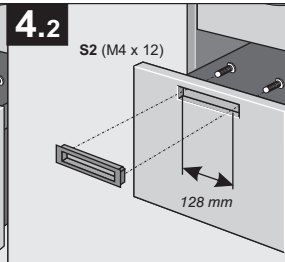

5

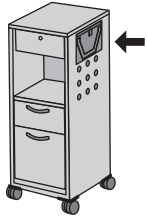

Fahrgriff, Mantelhaken

Fahrgriff, Posteinwurf, Aufnahme für Visitenkarten und Mantelhaken, sind plan zur Seitenwand in einem Kunststoffteil integriert; Zum Verfahren des Personalcontainers den trapezförmigen Griff herausklappen
Abb. 5.1

Den Mantelhaken zur Benutzung nach unten kippen
Abb. 5.2

Transporting handle / Coat hook

Transporting handle, letterbox, mountings for business cards and coat hook are integrated into a plastic section flush with the sidewall. Open out the transport handle before moving the personal container.
Fig. 5.1

Fold down the coat hook to use.
Fig. 5.2

Rijgreep / mantelhaak

Rijgreep, postgleuf, opening voor visitekaartjes en mantelhaak zijn vlak naar de zijwand in een kunststofdeel geïntegreerd. Voor het wegrijden van de personalcontainer de trapeziumvormige greep uitklappen.
Afb. 5.1

De mantelhaak voor het gebruik naar beneden kippen.
Afb. 5.2

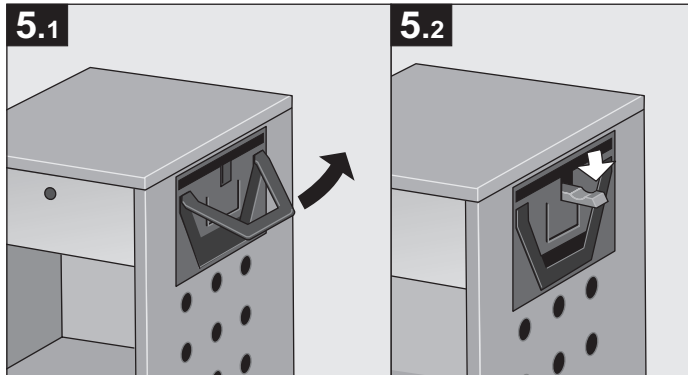

6

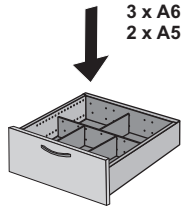

Montage der Einrichtungsteile

Trennwand für Schubladen quer:
(Kunststoff)
Trennwand (geschlossene Längskante nach oben) an gewünschter Stelle von oben in die Schublade eindrücken bis gefederte Rastnasen **A** in die Lochleiste **B** einrasten.
Zum Verstellen Trennwand kräftig nach oben ziehen und an neuer Position wieder einrasten
Abb. 6.1

Fachteiler längs DIN A5 und DIN A6:
(Metall)
Schiebeteile **C** der Fachteiler von Ausgangsposition (Bild 1) schräg nach unten schieben (Bild 2), so dass die Raststifte nicht mehr über die Außenkante ragen.
Fachteiler an gewünschter Position einsetzen und nach unten drücken. Die Schiebepinns werden so in ihre Ausgangsposition zurückgedrückt und in den Öffnungen **D** des Lochrasters arretiert (Bild 3)
Abb. 6.2

Assembling the fittings

Draw divider (widthwise):
(plastic)
Press the draw divider (with the straight edge upwards) down into the drawer in the desired position until the spring-mounted snap lugs **A** snap into hole strip **B**.
To move the draw divider, pull it sharply upwards to remove it before pressing it down firmly into its new position.
Fig. 6.1

Compartment divider (depthwise) DIN A5 and DIN A6: (metal)
Push the positioning part **C** of the compartment divider from basic position (Fig. 1) so that the two spring-mounted lugs (Fig. 2), no longer extend beyond the outer edge.
Position the compartment dividers into the desired position and press down. This pushes the positioning pins back into basic position where they are then stopped in the openings **D** of the arresting holes (Fig. 3).
Fig. 6.2

Montage van de inrichtingsdelen

Tussenschot voor schuifladen dwars:
(kunststof)
Tussenschot (gesloten langsvlak naar boven) aan de gewenste plaats van boven in de schuiflade indrukken tot de verende arrêteernezzen **A** in de gatlijst **B** ineenklemmen.
Voor het verzetten het tussenschot krachtig naar boven trekken en aan de nieuwe positie weer ineenklemmen.
Afb. 6.1

Vakdeler langs DIN A5 en DIN A6:
(metaal)
Schuifdelen **C** van de vakdeler van de uitgangspositie (afb. 1) schuif naar beneden schuiven (afb. 2), zodat de arrêteerpennen niet meer over de buitenkant steken.
De vakdeler aan de gewenste positie inzetten en naar beneden drukken. De schuifpinnen worden zo in hun uitgangspositie terug gedrukt en in de openingen **D** van het gaster gearrêteerd (afb. 3).
Afb. 6.2

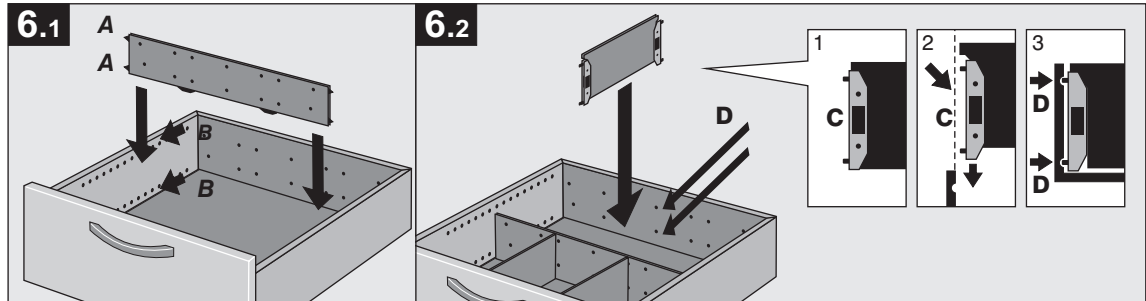

7

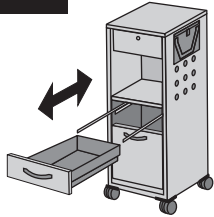

Auswechseln der Schubladen

Stahlschubladen 2/3/4/6 HE
Ausbau: Entriegelungsbügel **B** an der Unterseite der Führungsschiene nach oben drücken und Schublade leicht anheben. Unter dieser leichten Neigung Schublade nach vorn herausziehen (**C**) bis sie sich von der Führungsschiene abheben lässt

Abb. 7.1

Einbau: Schublade von oben auf die voll ausgezogenen Führungsschienen auflegen (**D**) (ca 10 cm weiter vorn als Originalstellung); Schublade mit Führungen einschieben bis Rastklick erfolgt (**E**)

Abb. 7.2

Removing the drawers

Steel drawers 2/3/4/6 HE
Removal: Press the release bracket **B** on the underside of the guide rail upward and lift the drawer slightly. Keeping the drawer slightly tilted, pull it slowly out to the front (**C**) until it can be lifted out of the guide rail.

Fig. 7.1

Assembly: Place the drawer down onto the fully extended guide rails (**D**) (c. 10 cm more than the original position); push the drawer in with the guide rails until it clicks into position (**E**).

Fig. 7.2

Uitwisselen van de schuifladen

Stalen schuifladen 2/3/4/6 HE
Uitbouw: Ontgrendelingsbeugel **B** aan de onderkant van de geleiderail naar boven drukken en de schuiflade licht optillen. Onder deze lichte neiging, de schuiflade naar voor eruit trekken (**C**) tot deze zich van de geleiderail laat afnemen.

Afb. 7.1

Inbouw: Schuiflade van boven op de geheel uitgetrokken geleiderails opleggen (**D**) (ca. 10 cm verder vooraan dan de originele positie); schuiflade met geleidingen inschuiven tot een ineenklemmende klik te horen is (**E**).

Afb. 7.2

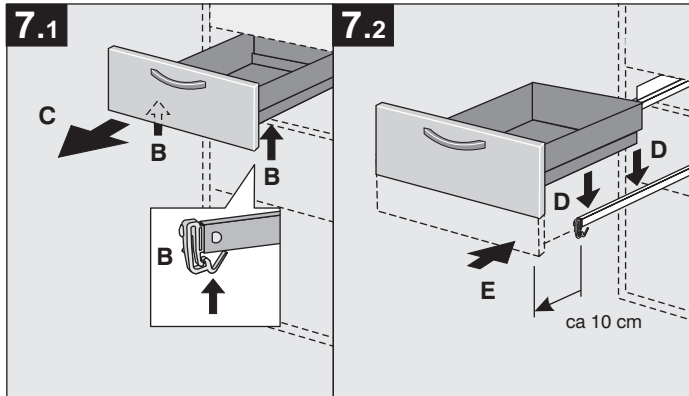

8



Deckplatte als Klappfläche

Zum Vergrößern der Deckplatte Auflagestützen herausziehen und Plattenverlängerung aufklappen (beidseitig möglich)
Abb. 8.1 bis Abb. 8.2

Folding cover plate

To increase the size of the container top, pull out the supports and then fold out the flaps (possible on both sides)
Fig. 8.1 to 8.2

Dekplaat als klappvlak

Voor het vergroten van de dekplaat de oplegsteunen uittrekken en de plaatverlenging openklappen (aan beide zijden mogelijk)
Afb. 8.1 tot 8.2

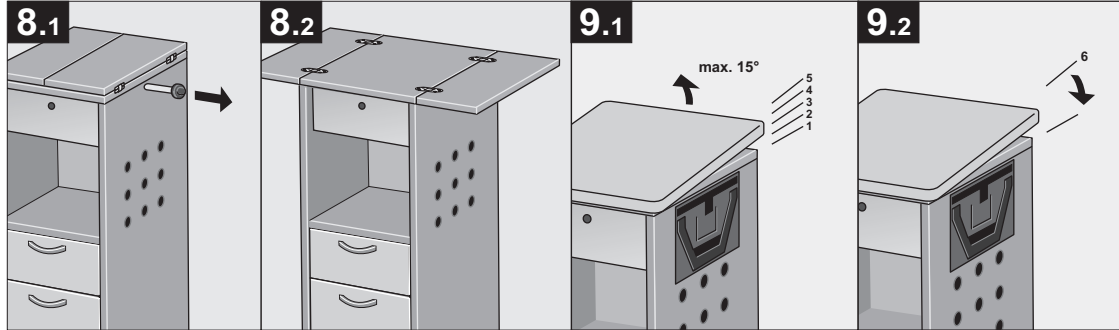

9

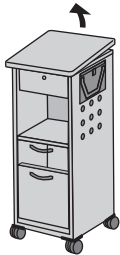

Neigbare Pultfläche

Die Pultfläche lässt sich in 5 Raststellungen bis zu 15° neigen, Platte dazu langsam anheben und in gewünschter Höhe einrasten lassen
Abb. 9.1

in der 6. Raststellung lässt sich die Platte wieder auf die Ausgangsstellung absenken
Abb. 9.2

Sloping book rest

The book rest can be tilted to 5 different positions up to a slope of 15°. To do this, lift the top slightly and let it click into the desired position.
Fig. 9.1

In the 6th position the top can then once again lowered into basic position.
Fig. 9.2

Neigbaar lessenaarvlak

Her lessenaarvlak laat zich in 5 arrêteerstanden tot en met 15° neigen. De plaat daarvoor langzaam opheffen en in de gewenste hoogte laten ineenklikken.
Afb. 9.1

In de 6^{te} arrêteerstand laat de plaat zich weer in zijn uitgangspositie zakken.
Afb. 9.2

10

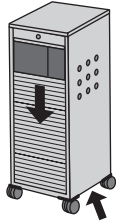

Verstellen der Rollladenbremse

Zur Bremskraftkorrektur der Rollladenbremse befindet sich an der Unterseite des Containers eine Stellschraube **S** (bei Containern mit Breite 80 cm 2 Stellschrauben)
Abb. 10.1

Zum Verändern der Bremswirkung Stellschraube **S** geringfügig nach links bzw. rechts drehen,
(L) nach links - Bremswirkung wird geringer
(R) nach rechts - Bremswirkung wird stärker
Abb. 10.2

Adjusting the roller brakes

There is an adjusting screw **S** on the underside of the container for adjusting the braking power of the roller brakes (containers with a breadth of 80 cm have 2 adjusting screws)
Fig. 10.1

Before altering the brake action turn the adjusting screw **S** slightly to the left or right,
(L) left – less braking power
(R) right – more braking power
Fig. 10.2

Verstellen van de rolluikrem

Voor een remkrachtcorrectie van de rolluikrem bevindt zich aan de onderkant van de container een stelschroef **S** (bij containers met een breedte van 80 cm. 2 stelschroeven)
Afb. 10.1

Voor het veranderen van het remeffect stelschroef **S** lichtjes naar links of naar rechts draaien,
(L) naar links – remeffect wordt geringer
(R) naar rechts – remeffect wordt groter
Afb. 10.2

Werkzeug
 Tools
 Gereedschap

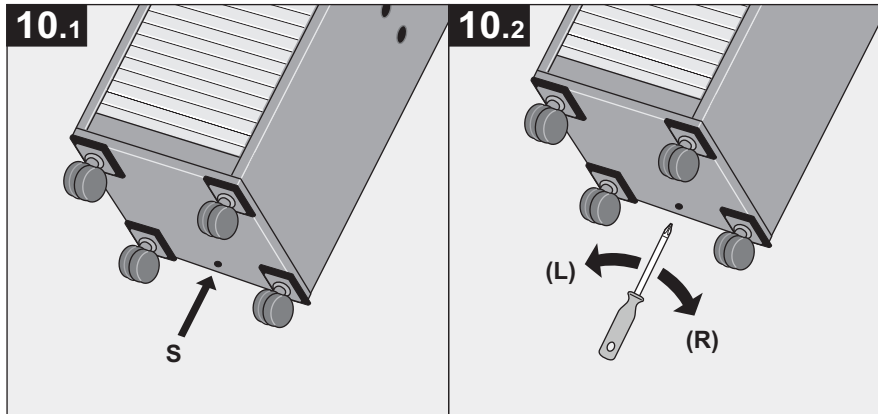

11

Elektrifizierung

Electrification

Het electrificeren

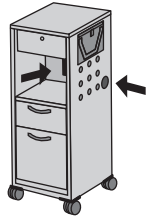

Kabeldurchlass KD
Abb. 11.1

Cable aperture KD
Fig. 11.1

Kabeldoorvoer KD
Afb. 11.1

Kabelführung
Kabel in 3-bahnige Kabelführungen KF einlegen und Abdeckung AD aufsnappen.
Abb. 11.2

Cable conduit
Place the cable in the 3-channel cable conduit KF and snap open the cover AD.
Fig. 11.2

Kabelgeleiding
Kabel in 3-baanse kabelgeleidingen KF inleggen en afdekking AD openspringen.
Afb. 11.2

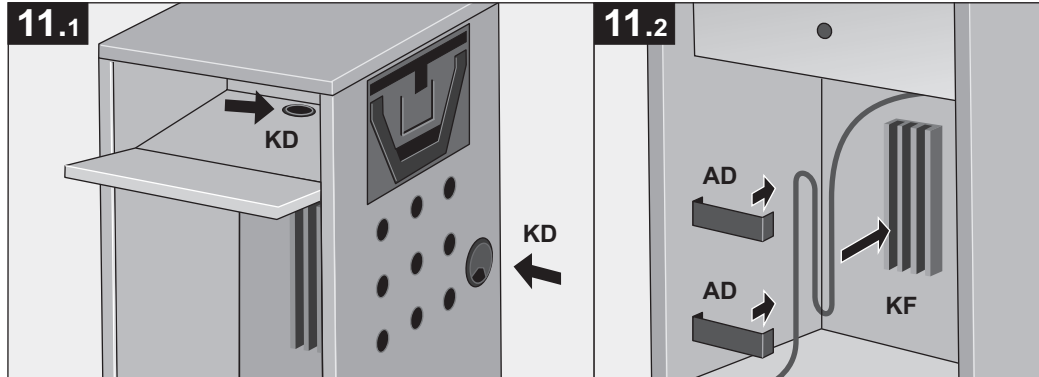

Pflegehinweise Entsorgung

Grundsätzliches:

Reinigung und Pflege der Oberflächen gewährleisten eine jahrelange Dauerhaftigkeit und Schönheit der Möbel. Die Reinigung der Möbeloberflächen sollte grundsätzlich nur mit weichen, sauberen, nicht flusenden Tüchern erfolgen.

Anwendung:

Für die Entfernung von anhaftendem Staub und leichten Verschmutzungen genügt es, die Tücher mit Wasser, dem geringe Mengen handelsüblicher Reinigungsmittel zugesetzt sind, anzufeuchten und damit die Oberflächen ohne starken Druck abzuwischen (**kein Polieren, kein Scheuern**).

Anschließend sollte mit einem trockenen Tuch nachgewischt werden. Bei hartnäckigen Verschmutzungen können die Reinigungsmittel auch in höherer Konzentration angewendet werden, jedoch **niemals unverdünnt**. In diesen Fällen muss unbedingt mit klarem Wasser nach- und anschließend trocken gewischt werden.

Offenporige Möbeloberflächen dürfen immer nur feucht, **nicht nass** behandelt werden.

Hinweise:

Als Reinigungsmittelzusatz eignen sich handelsübliche Allzweckreiniger, sowie fast alle Geschirrspülmittel. Diese Mittel sind gemäß den auf den Packungen angegebenen Anwendungshinweisen zu benutzen.

Auf keinen Fall dürfen Scheuermittel benutzt werden. Auch von Verwendung aggressiver Bad- und WC-Reiniger ist unbedingt abzuraten.

Entsorgung und Rücknahme

Wenn der Tisch entsorgt werden soll, so muss das nach den gültigen Richtlinien und Vorschriften umweltgerecht erfolgen, oder der Tisch ist an den Hersteller zurückzuführen. Der Hersteller behält sich das Recht vor, die Entsorgung des Tisches eine Gebühr zu erheben.

Care instructions Disposal

General:

When the surfaces are regularly cleaned and kept in proper conditions, both the function and the pleasant appearance of the furniture will be ensured for many years. As a matter of principle, the surfaces of the furniture should only be cleaned with soft, clean and lint-free cloths.

Application:

Add a small quantity of commercially available cleaning agents to the water and remove any dust and minor contaminations with a wet cloth by wiping the surface slightly and without applying any pressure (**do not polish the surfaces or use abrasive agents**). Re-wipe the surfaces with a dry cloth. Should the soiling prove to be persistent, the cleaning agents can be used in a higher concentration, but never **undiluted**. In cases like that, re-wipe the surfaces with clean water and dry them subsequently.

Furniture surfaces **with open pores** must only be cleaned with a wet cloth and **never be treated wet**.

Please note:

Commercially available all-purpose cleaning agents as well as almost all types of washing-up liquids can be added to the cleaning water. These agents should be applied in accordance with the instructions given on the package. While abrasive cleaning agents must not be used at all, the use of any aggressive cleaning agents for toilets and bathing tubs is not recommended, either.

Disposal and return

If the desk is to be disposed of, this must be done in accordance with the valid directives and regulations in an environmentally friendly way. Alternatively you may return the desk to the manufacturer. The manufacturer reserves the right to charge the customer for the disposal of the desk.

Onderhoudsaanwijzingen Afvalverwerking

Principeel:

Reiniging en onderhoud van oppervlakken garanderen een jarenlange duurzaamheid en schoonheid van de meubelen. De reiniging van de meubelopervlakken mag principieel alleen met zachte, zuivere en niet pluisende doeken gebeuren.

Toepassing:

Voor het verwijderen van aanhechtende stof en lichte verontreinigingen is het toereikend, de doeken met water, waarbij geringe hoeveelheden in de handel gebruikelijke reinigingsmiddelen zijn toegevoegd, te bevochtigen en daarmee de oppervlakken zonder sterke druk af te wissen (**geen polijsten, geen schuren**).

Aansluitend moet met een droog doek worden nagewist. Bij hardnekkige verontreinigingen kunnen de reinigingsmiddelen ook in een hogere concentratie gebruikt worden, echter **nooit onverdund**. In deze gevallen moet in ieder geval met zuiver water na- en aansluitend drooggewist worden.

Openporige meubelopervlakken mogen altijd alleen vochtig, **niet nat** behandeld worden.

Aanwijzingen:

Als reinigingsmiddeltoevoegsel zijn in de handel gebruikelijke allesreinigers, zoals bijna alle afwasmiddelen geschikt. Deze middelen zijn volgens de op de verpakking aangegeven toepassingsaanwijzingen te gebruiken.

In geen geval mogen schuurmiddelen worden gebruikt. Ook van het gebruik van bad- en WC-reinigingsmiddelen is absoluut af te raden.

Afvalverwerking en terugname

Wanneer de tafel moet worden verwijderd, dan moet dat naar de geldige richtlijnen en voorschriften milieugerecht gebeuren, of de tafel moet aan de producent teruggevoerd worden. De producent behoudt zich het recht voor, voor de afvalverwerking van de tafel een vergoeding te vragen.