

MONTAGEINFORMATIONEN

ASSEMBLY INSTRUCTIONS

MONTAGE-INFORMATIE

Tischprogramm
DL11 - Conference

Desk program
DL11 - Conference

Tafelprogramma
DL11 - Conference

(D)

(GB)

(NL)

083

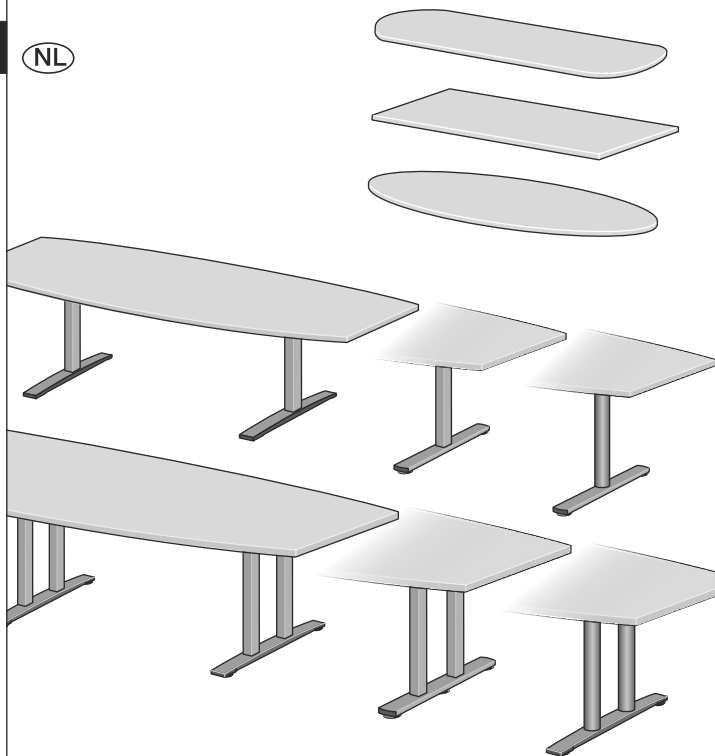

D

Inhaltsübersicht

1. Prüfzeichen / Zertifikate
2. Allgemeine Hinweise
Sicherheitshinweise
3. Verpackungseinheiten VPE
4. Tischmontage bei VPE 2
5. Tischmontage bei VPE 3
6. Höheneinstellung
7. Horizontaler Kabelkanal
8. Kabelsegmentkette
9. Vertikale Kabelabdeckung
10. Pflegehinweise, Entsorgung
Beanstandungsmeldungen
Servicekontakte, Kontrollvermerk

GB

Table of Contents

1. Approval Marks/Certificates
2. General Notes/Safety Notes
3. Packaging Units PU
4. Desk fitting by PU 2
5. Desk fitting by PU 3
6. Height adjustment
7. Horizontal cable tray
8. Cable segment chain
9. Verticale Cable Cover
10. Care information, disposal

Service contacts, control remark

NL

Inhoudsoverzicht

1. Keuringsteken / certificaten
2. Algemene aanwijzingen
Veiligheidsaanwijzingen
3. Verpakkingseenheid VPE
4. Tafelmontage met VPE 2
5. Tafelmontage met VPE 3
6. Hoogtecompensatie
7. Horizontaal kabelkanaal
8. Kabelsegmentketting
9. Vertikale Kabelafdekking
10. Verzorgingsaanwijzingen, verwijdering
Servicecontacten, Kontrollvermerk

1

Prüfzeichen/Zertifikate



www.tuv.com
ID 0000040440

Approval Marks/Certificates

Keuringsteken/
certificaten

2

Allgemeine Hinweise
Sicherheitshinweise

Vor Montagebeginn Transportverpackung entfernen und die Lieferung auf Vollständigkeit, Richtigkeit und Qualität überprüfen. In der Montageanleitung **M** werden jeweils alle alternativen bzw. optional möglichen Ausstattungsvarianten dargestellt.

Sicherheitsinformation:

Die Tische werden nach dem aktuellen Stand der Technik und den geltenden DIN-Vorschriften gebaut. Trotzdem können für Personen und Sachwerte Gefahren ausgehen, wenn ein Tisch unsachgemäß bzw. nicht dem Verwendungszweck entsprechend eingesetzt wird wie z.B.: auf den Tisch stellen oder setzen.

Bestimmungsgemäße Verwendung

Die Tische sind ausschließlich in normal klimatisierten Räumen für Konferenzen und Beratungen bestimmt. Andere Verwendungszwecke sind unzulässig.

Standsicherheit

Aufstellen auf festem Untergrund und Vermeidung einseitiger Belastung!

General Notes
Safety Notes

Remove the transport packaging and check all parts are present, correct and of the proper quality before starting to assemble. The assembly instructions **M** show all the various alternatives and optional features.

Safety information:

The tables have been built according to the latest state of technological art and the applicable DIN regulations. Despite this, it is still possible that damage can be caused to persons and objects if a table is used improperly or for other than its intended purpose, such as standing or sitting on the table.

The minimum breadth of legroom for these desks is \approx 100 cm.

Desks with a depth of 60 cm are only to be used if not placed against the wall, and if used with flat-screen monitors with a maximum screen size of 17 inches.

(DIN EN 527-1:2009)

Algemene aanwijzingen
Veiligheidsaanwijzingen

Voor montagebegin transportverpakking verwijderen en de levering op volledigheid, juistheid en kwaliteit controleren. In de montageaanwijzing **M** worden telkens alle alternatieve resp. optioneel mogelijke uitrustingsvarianten afgebeeld.

Veiligheidsinformatie:

De tafels werden naar de actuele stand van de techniek en de geldende DIN-vorschriften gebouwd. Desondanks kunnen voor personen en voorwerpen van waarde gevaren ontstaan, wanneer een tafel verkeerd resp. niet met het gebruiksdoeleinde overeenstemmend wordt ingezet zoals bijv. op de tafel staan of zitten.

De minimumbreedte van de beenruimte voor deze bureautafels bedraagt \approx 100 cm. Tafels met een diepte van 60 cm zijn alleen dan in te zetten, wanneer zij niet aan de wand staan en vlakke beeldschermen met een grootte van maximaal 17 inch worden ingezet.

(DIN EN 527-1:2009)

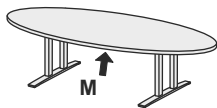

3

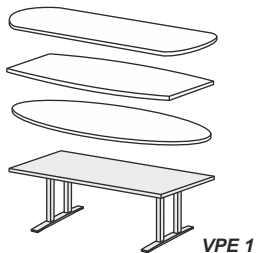

Verpackungseinheiten

VPE 1: (Tische bis 2,40m Länge) werden komplett montiert geliefert **Abb. 3.1**
VPE 2: (Tische 2,80m und 3,20m Länge) werden teilmontiert geliefert, Tischgestell komplett montiert + zwei Plattenteile + Kabelkanal **KK** (optional) **Abb. 3.2**
VPE 3: (Tische 4,00m und 4,80m Länge) werden teilmontiert geliefert, Tischgestellhälfte mit zwei Füßen und einer Plattenhälfte, zweite Tischgestellhälfte mit einem Fuß und zweiter Plattenhälfte + Kabelkanal **KK** (optional) **Abb. 3.3**
 Die Verpackungseinheiten sind für alle Plattenausführungen gleich.

Packaging Units

PU 1: (desk's length to 2,40m) are completed fitted delivered **Fig. 3.1**
VPE 2: desk's length to 2,80m and 3,20m) are partial fitted delivered, deskframe completed fitted + 2 tabletops + cable tray **KK** (optional) **Fig. 3.2**
VPE 3: (desk's length to 4,00m and 4,80m) are partial fitted delivered, deskframe with 2 feet and 1 tabletop, second deskframe with 1 foot and second tabletop + cable tray **KK** (optional) **Fig. 3.3**
 Packaging units are the same for all tabletop-forms.

Verpakkingseenheid

VPE 1: (bureaus tot 2,40 m lengte) worden compleet gemonteerd geleverd **Afb. 3.1**
VPE 2: (Bureaus 2,80 en 3,20 m lengte) worden gedeeltelijk gemonteerd geleverd, Frame compleet gemonteerd + twee bladdelen + kabelgoot **KK** (optioneel) **Afb. 3.2**
VPE 3: (Tafels 4,00 m en 4,80 m lengte) worden gedeeltelijk gemonteerd geleverd, tafel in drie delen geleverd + kabelgoot **KK** (optioneel) **Afb. 3.3**
 De verpakkingseenheden zijn voor alle bladuitvoeringen gelijk.

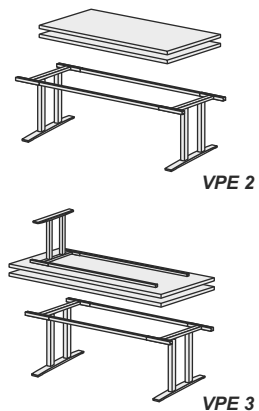

3.1

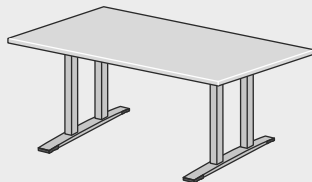

VPE 1

3.2

- LA 6x
- PV1 2x
- PV2 2x
- ZS2 M6x12

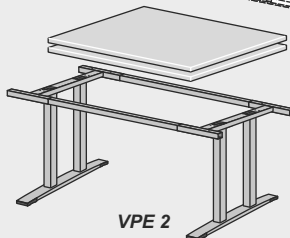

VPE 2

3.3

- LA 6x
- PV1 2x
- PV2 2x
- ZS1 M8x12
- ZS2 M6x12

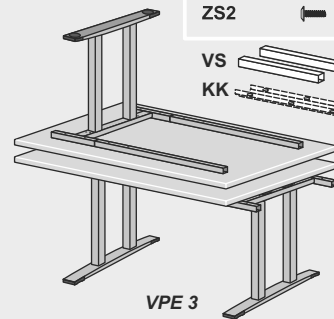
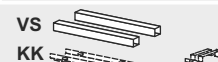

VPE 3

4

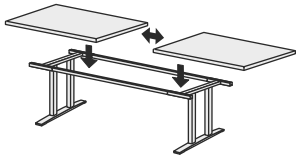

Tischmontage bei Verpackungseinheit 2

Verbinden Sie die Plattenhälften mittels Plattenverbindern PV1/PV2 und Lamellos LA

Abb. 4.1

Verschrauben Sie die verbundene Platte mit dem Tischgestell

Abb. 4.2

Desk fitting by Packaging Unit 2

Connect the panel halves using PV1 / PV2 and Lamellos LA

Fig. 4.1

Screw the connected plate to the table stand

Fig. 4.2

Tafelmontage met Verpakkingseenheid 2

Sluit de paneelhalften aan met behulp van PV1 / PV2 en Lamellos LA

Figuur 4.1

Schroef de aangesloten plaat aan op de tafelstandaard

Fig. 4.2

Beschlagselemente
Fittings
Beslagelementen

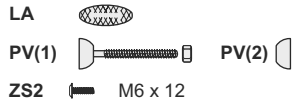

Werkzeug
Tools
Gereedschap

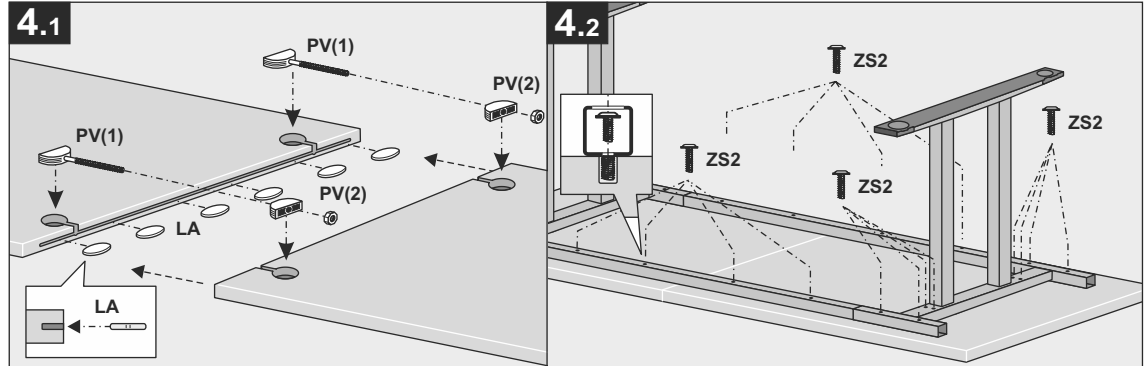
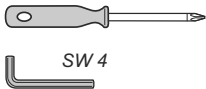

5

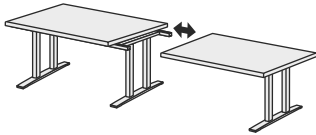

Tischmontage bei Verpackungseinheit 3

Positionieren Sie die beiden Tischhälften zueinander (2. Person), verschrauben Sie die Tischgestelle mit den Verbindungs-Stangen VS und verbinden die Platten mittels Plattenverbindern PV1/PV2 und Lamellos LA

Abb. 5.1

Verschrauben Sie die 2. Platte am mittleren Gestellfuß

Abb. 5.2

Desk fitting by Packaging Unit 3

Position the two table halves to each other (2. person), screw the table frames together with the connecting rods VS and connect the panels by means of plate connectors PV1 / PV2 and Lamellos LA

Fig. 5.1

Screw the second plate to the middle stand base

Fig. 5.2

Tafelmontage met Verpakkingseenheid 3

Plaats de twee tafelhelftes aan elkaar (2. persoon), schroef de tafelkaders samen met de verbindingsstangen VS en verbind de panelen met behulp van de schakelaars PV1 / PV2 en Lamellos LA

Figuur 5.1

Schroef de tweede plaat op de middenstand

Figuur 5.2

Beschlagselemente
Fittings
Beslagelementen

- LA
- PV(1) PV(2)
- US
- ZS1 M8 x 12
- ZS2 M6 x 12

Werkzeug
Tools
Gereedschap

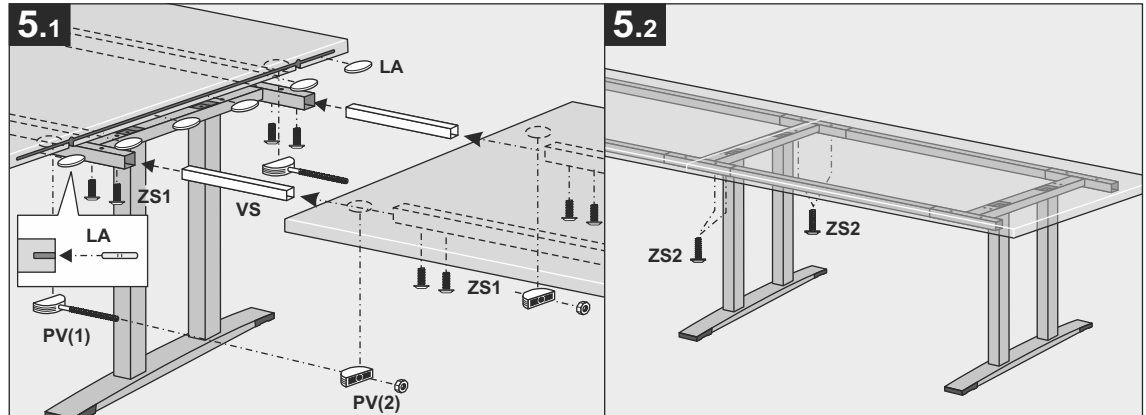
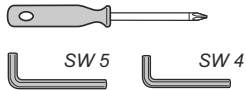

6

Höhenjustierung

Height adjustment

Hoogtecompensatie

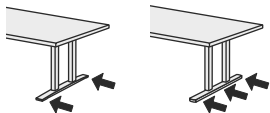

Werkzeug
Tools
Gereedschap



6.1

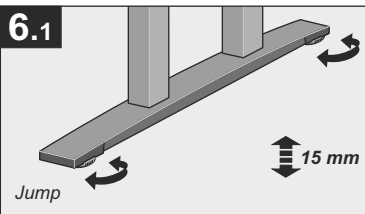

6.2

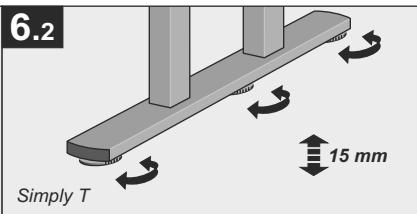

7

Horizontaler Kabelkanal

Horizontal cable tray

Horizontaal kabelkanaal

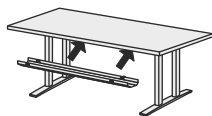

Montage der Halterung **HK** für den Kabelkanal (bei Nachrüstung) **Abb. 7.1**
Abklappen des Kabelkanales **KK** nach beiden Seiten möglich, Zugentlastung **ZE** für Kabel **Abb. 7.2**

Fitting the mounting **HK** for cable tray (Upgrade) **Fig. 7.1**
Tilt the cable tray **KK** to both sides are possible, Strain relief **ZE** for cable **Fig. 7.2**

Montage van de bevestiging **HK** t.b.v. de kabelgoot (bij nalevering) **Afb. 7.1**
Neerklappen van de kabelgoot **KK** is naar beide zijden mogelijk, trekontlasting **ZE** voor kabel **Afb. 7.2**

Beschlagselemente
Fittings
Beslagelementen

ZS  M6 x 12

Werkzeug
Tools
Gereedschap



7.1

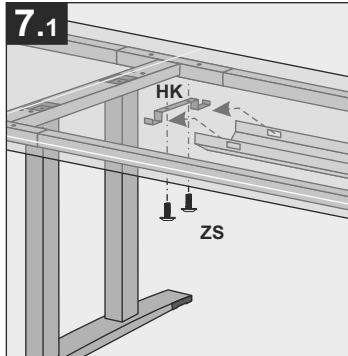

7.2

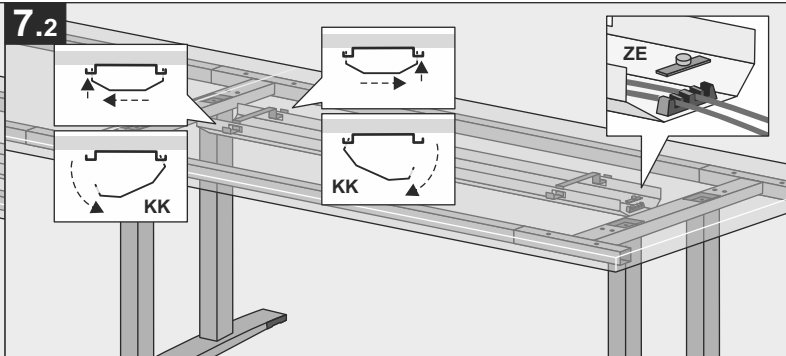

8

Kabelsegmentkette

Cable segment chain

Kabelsegmentketting

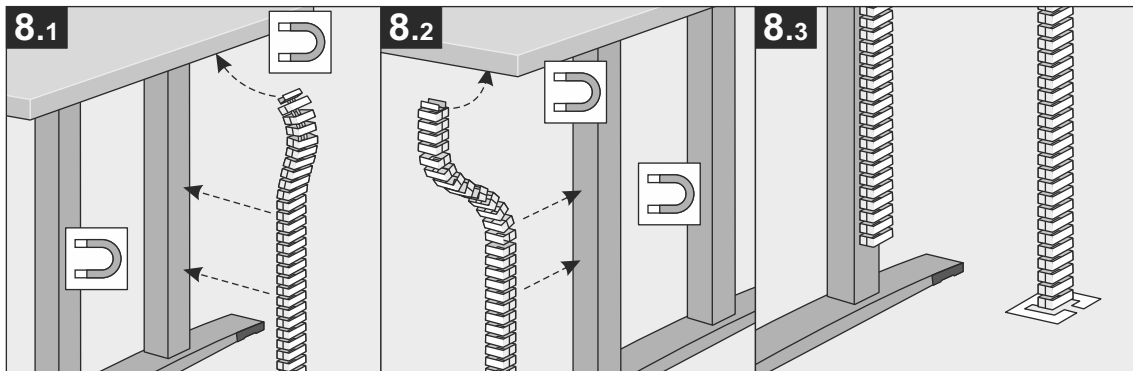
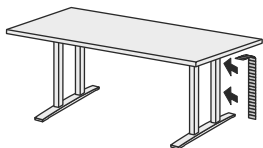

9

Vertikale Kabelabdeckung

Verticale Cable Cover

Verticale Kabelafdekking

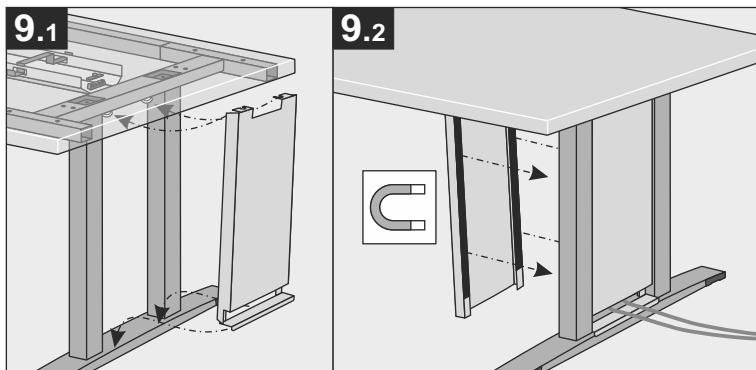
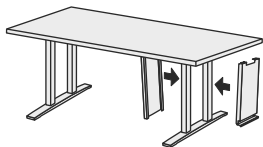

Pflegehinweise Entsorgung

Grundsätzliches:

Reinigung und Pflege der Oberflächen gewährleisten eine jahrelange Dauerhaftigkeit und Schönheit der Möbel. Die Reinigung der Möbeloberflächen sollte grundsätzlich nur mit weichen, sauberen, nicht flusenden Tüchern erfolgen.

Anwendung:

Für die Entfernung von anhaftendem Staub und leichten Verschmutzungen genügt es, die Tücher mit Wasser, dem geringe Mengen handelsüblicher Reinigungsmittel zugesetzt sind, anzufeuchten und damit die Oberflächen ohne starken Druck abzuwischen (**kein Polieren, kein Scheuern**).

Anschließend sollte mit einem trockenen Tuch nachgewischt werden. Bei hartnäckigen Verschmutzungen können die Reinigungsmittel auch in höherer Konzentration angewendet werden, jedoch **niemals unverdünnt**. In diesen Fällen muss unbedingt mit klarem Wasser nach- und anschließend trocken gewischt werden.

Offenporige Möbeloberflächen dürfen immer nur feucht, **nicht nass** behandelt werden.

Hinweise:

Als Reinigungsmittelzusatz eignen sich handelsübliche Allzweckreiniger, sowie fast alle Geschirrspülmittel. Diese Mittel sind gemäß den auf den Packungen angegebenen Anwendungshinweisen zu benutzen.

Auf keinen Fall dürfen Scheuermittel benutzt werden. Auch von Verwendung aggressiver Bad- und WC-Reiniger ist unbedingt abzuraten.

Entsorgung und Rücknahme

Wenn der Tisch entsorgt werden soll, so muss das nach den gültigen Richtlinien und Vorschriften umweltgerecht erfolgen, oder der Tisch ist an den Hersteller zurückzuführen. Der Hersteller behält sich das Recht vor, die Entsorgung des Tisches eine Gebühr zu erheben.

Care instructions Disposal

General:

When the surfaces are regularly cleaned and kept in proper conditions, both the function and the pleasant appearance of the furniture will be ensured for many years. As a matter of principle, the surfaces of the furniture should only be cleaned with soft, clean and lint-free cloths.

Application:

Add a small quantity of commercially available cleaning agents to the water and remove any dust and minor contaminations with a wet cloth by wiping the surface slightly and without applying any pressure (**do not polish the surfaces or use abrasive agents**). Re-wipe the surfaces with a dry cloth. Should the soiling prove to be persistent, the cleaning agents can be used in a higher concentration, but never **undiluted**. In cases like that, re-wipe the surfaces with clean water and dry them subsequently.

Furniture surfaces **with open pores** must only be cleaned with a wet cloth and **never be treated wet**.

Please note:

Commercially available all-purpose cleaning agents as well as almost all types of washing-up liquids can be added to the cleaning water. These agents should be applied in accordance with the instructions given on the package. While abrasive cleaning agents must not be used at all, the use of any aggressive cleaning agents for toilets and bathing tubs is not recommended, either.

Disposal and return

If the desk is to be disposed of, this must be done in accordance with the valid directives and regulations in an environmentally friendly way. Alternatively you may return the desk to the manufacturer. The manufacturer reserves the right to charge the customer for the disposal of the desk.

Onderhoudsaanwijzingen Afvalverwerking

Principeel:

Reiniging en onderhoud van oppervlakken garanderen een jarenlange duurzaamheid en schoonheid van de meubelen. De reiniging van de meubelopervlakken mag principieel alleen met zachte, zuivere en niet pluizende doeken gebeuren.

Toepassing:

Voor het verwijderen van aanhechtende stof en lichte verontreinigingen is het toereikend, de doeken met water, waarbij geringe hoeveelheden in de handel gebruikelijke reinigingsmiddelen zijn toegevoegd, te bevochtigen en daarmee de oppervlakken zonder sterke druk af te wissen (**geen polijsten, geen schuren**).

Aansluitend moet met een droog doek worden nagewist. Bij hardnekkige verontreinigingen kunnen de reinigingsmiddelen ook in een hogere concentratie gebruikt worden, echter **nooit onverdund**. In deze gevallen moet in ieder geval met zuiver water na- en aansluitend drooggewist worden.

Openporige meubelopervlakken mogen altijd alleen vochtig, **niet nat** behandeld worden.

Aanwijzingen:

Als reinigingsmiddeltoevoegsel zijn in de handel gebruikelijke allesreinigers, zoals bijna alle afwasmiddelen geschikt. Deze middelen zijn volgens de op de verpakking aangegeven toepassingsaanwijzingen te gebruiken.

In geen geval mogen schuurmiddelen worden gebruikt. Ook van het gebruik van bad- en WC-reinigingsmiddelen is absoluut af te raden.

Afvalverwerking en terugname

Wanneer de tafel moet worden verwijderd, dan moet dat naar de geldige richtlijnen en voorschriften milieugerecht gebeuren, of de tafel moet aan de producent teruggevoerd worden. De producent behoudt zich het recht voor, voor de afvalverwerking van de tafel een vergoeding te vragen.